

INSTALLASJONS ANVISNING

MONTERING AV PRINTER OG PAPIRHOLDER, VED STRØMLØS SENTRAL.

Se fig.1 og fig. 2

Kontroller at strømmen er koblet av.

- Løsne det transparente frontdekselet (1): vipp utover med en tynn skrutrekk i venstre kant, Fjern også tekstfolien bak frontdekselet.
Bruk samme skrutrekk for å ta av dekselet foran plassen der printeren skal stå (2).
- Åpne frontdøren ved å løsne skruene "A" og "B".
- Før papirholderen UD-598 (3) uten papirrull, med hakket mot høyre, mot indre og nedre kant av døren (fig.2).
- Skru papirholderen fast med to skruer M3x8 ("C") fra fronten.

Kontroller at papirenden er klippet rett .

- Snu papirenden oppover slik vist på fig.2, og før den under den avrundede kanten på papirholderen, og printerkortet slik at papiret kommer ut på fronten av panelet.
- Dra ut ca. 20cm papir. Monter papirrullen på holderen (3) og fest den med skive og splint.

Kontroller også at papirrullen ikke berører printerkortet over.

- Ta av fargebåndet (4) fra printeren, slik at skruen for papirframtrekk "D" på printerens høyre side blir tilgjengelig.
- Sett printeren inn til FRONTDØR.
- Tre papiret opp i spalten på printerens nedre kant, bruk fingerskruen "D" til å dra papiret gjennom og ut på printerens front.
- Fest printeren med 3stk. skruer M2.5x5. (ett festehull nederst til høyre benyttes ikke).
- Monter fargebåndet (4) tilbake på skriveren, fargebåndet skal ligge over papiret.
- Plugg inn printerkontakten.
- Tre papiret igjennom spalten i dekselet (2) og monter det over skriveren.
- Monter tilbake tekstfolie og transparent frontdeksel (1).

MONTERING AV PRINTER INTERFACE BA-180 OG BSS-320:

Se fig. 2.

- Monter pinnerekken (5), (2x15) på baksiden av kretskort BSS-320 .
- Plugg deretter BSS-320 inn på kortet BSZ-310 (på baksiden av frontdøren) .
- Fest kortet med 2 stk. plateskruer nr.6 x 6.5 på venstre side og 2 stk. skruer M3x5 på høyre side.
Obs! Under de to siste skruene må det legges fiberskiver (6) for å unngå kontakt med printbaner.
- Plugg deretter BA-180 inn på BSS-320 og fest det med 4 skruer M3x5.

PAPIRRULL MONTERING PÅ SENTRALEN MED TILKOBLET STRØM:

- Gå til HOVED MENY. Trykk (4) SYSTEM. Trykk (4) PRINTER. Trykk (3) PAPER FEED.
Pass på at papirenden er klippet rett og vender riktig vei som vist på fig.2.
- Sett papirenden, som peker opp, inn i spalten under printeren. Juster papirkanter og tre papiret langsomt fram.
Printeren vil mate papiret på fronten av sentralen.
- Trykk PAPER FEED (3) på nytt for å avslutte.
- Monter papirrullen på holderen (3) og fest den med skive og splint .
- Lukk frontdøren
- Trykk ? 3 ganger for å vende tilbake til Hoved Meny.

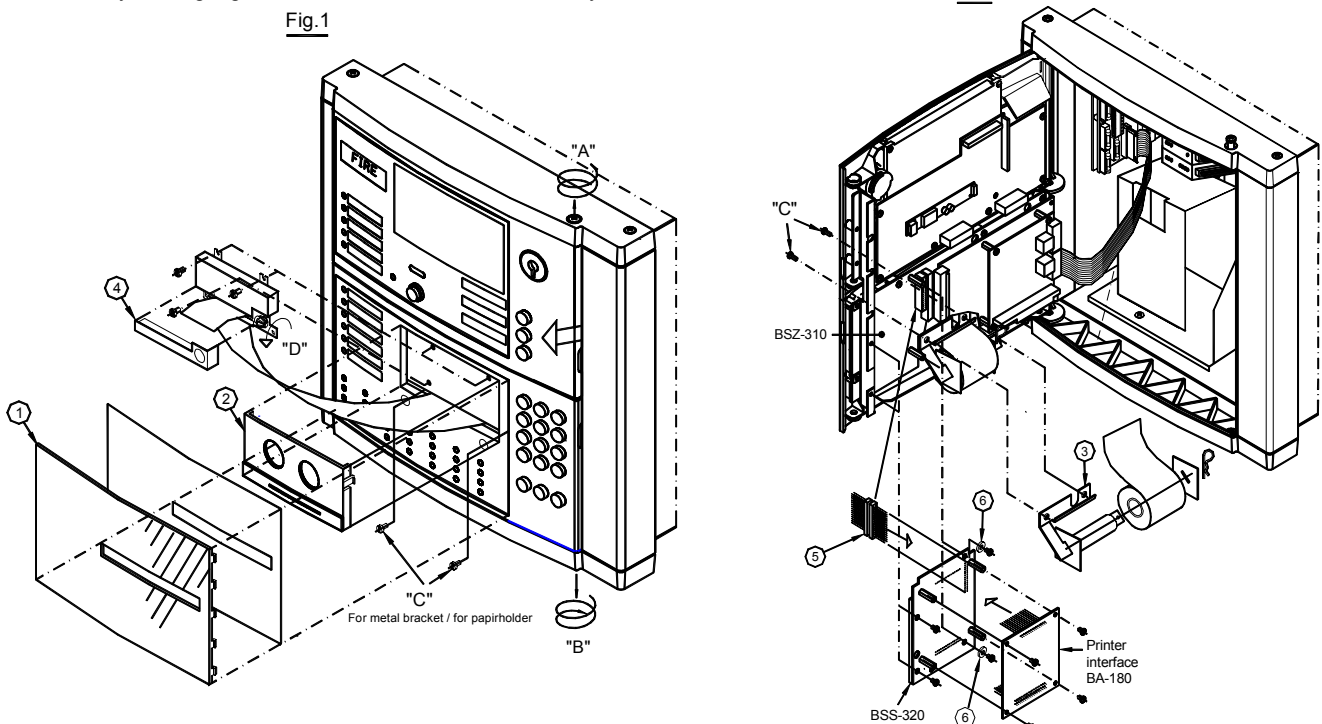

MOUNTING INSTRUCTION

PRINTER and PAPER METAL BRACKET MOUNTING, WHEN POWER IS OFF

See drw. 1 and 2.

Make sure that the mains power is OFF!

- Remove from the front panel the transparent front cover (1) and the text foil behind it.
Use a thin screwdriver on the left side of the front cover to carefully lift it.
Use the same screwdriver to remove the cover from the printer-mounting place (2).
- To open the front panel door, unscrew 2 screws "A" and "B".
- Place the metal bracket UD-598 (3), without a paper roll and a hole cut to the right, in a position shown on the drw.2.
- Fasten the metal bracket to the Front Panel with 2 screws M3x8 ("C") **from the front side**.

Make sure that the end of the paper roll has a clean 90° cut.

- Move the end of the paper upwards and insert it under the rounded ending of the metal bracket and printer board up to the front side.
- Pull out 20 cm of paper. Place the paper roll onto the bracket cylinder and fasten the washer and split pin.

Make sure that the paper roll is not touching the printer board.

- Remove the typewriter ribbon (4) from the printer unit so that the paper feed roller "D" on the right side of the printer is easily accessible.
- Move the printer into the Front Panel.
- Insert the end of the paper in the printer paper slot and draw it through with the roller "D" to the printer front.
- Fasten the printer with 3 screws M2.5x5. (**the lower right pin hole is not to be used**).
- Install the typewriter (4) so that the type ribbon is over the paper.
- Plug in the printer.
- Feed the paper through the printer cover paper slot (2) and mount the cover.
- Replace the text foil and transparent front cover (1).

PRINTER INTERFACE BA-180 and BSS-320 MOUNTING:

See drw. 2.

- Mount the pin-terminal (5) (2x15) on the backside of the BSS-320 - board.
- Plug the BSS-320 in the BSZ-310 board (on the front panel door back).
- Fasten its left side with 2-plate screws no.6x6.5 and 2 screws M3x5 on the right side.
- **Note! Use a fibre-seating washer (6) under the M3x5 screws to evade the printer-boards contact.**
- Plug the BA-180 printer interface on the BSS-320 board and fasten it with a 4 screws M3x5.

INSERTING OF THE PAPER-ROLL, WHEN POWER IS ON.

- Enter the Main Menu. Go to (4) SYSTEM. Select (4) PRINTER. Start (3) PAPER FEED.
Make sure that the end of the paper has a clean 90° cut and the roll is in a position shown on the drw.2.
- Insert the end of the paper in the paper slot under the printer. Align the paper edges and slightly move the paper upwards.
The printer will feed the paper on the panel front side.
- Press PAPER FEED (3) again to stop the paper feeding.
- Place the paper roll onto the bracket cylinder and fasten the washer and split pin.
- Close the front panel.
- To return to the Main Menu, press ? three times.

